

【ピロボール間の計測】

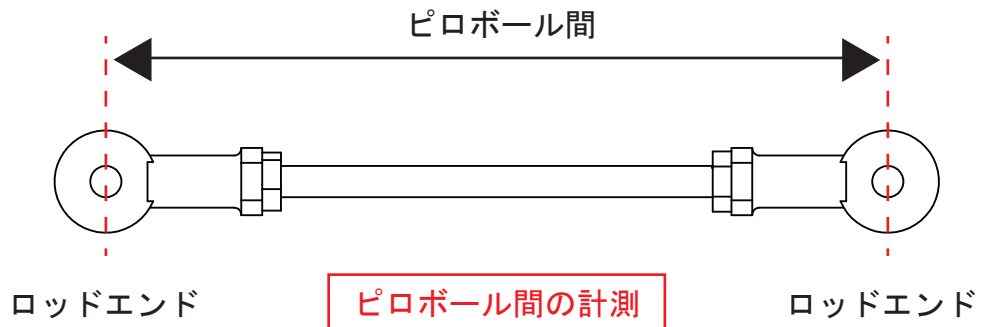

先端からピロボール
センターまで

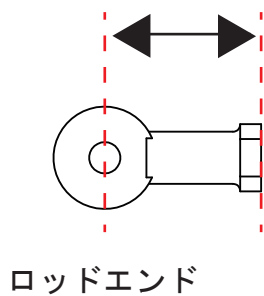

純正のロッドエンドを使用する場合は、
ピロボールから先端までの長さを計測してください。
車種により長さが違います。

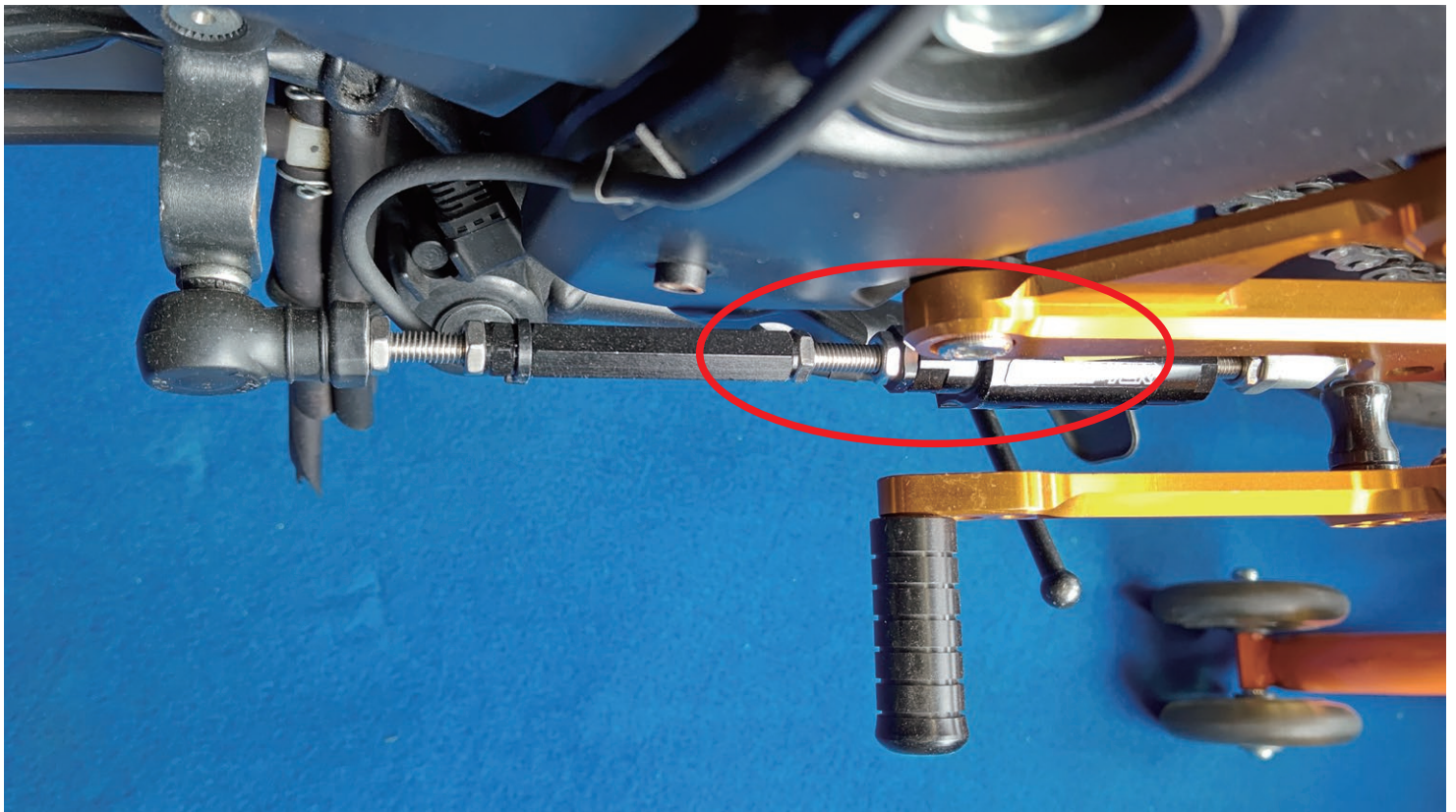

スイッチがフレームやステップなどに干渉しないか確認してください。
干渉する場合はカラーなどを使用してオフセットする必要があります。

【シフタースイッチ寸法】

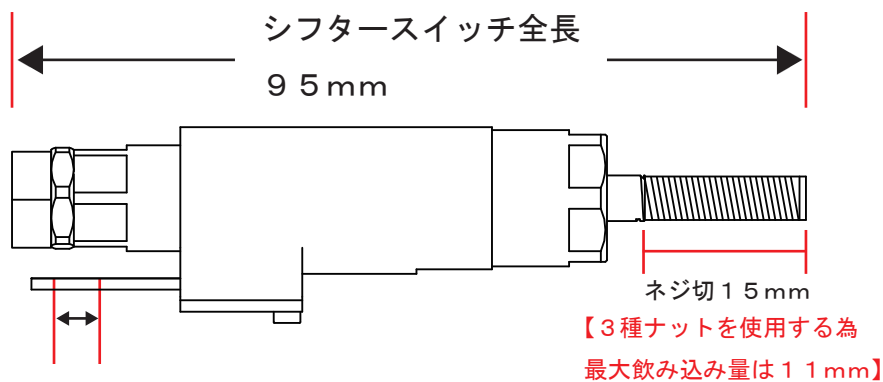

全て寸切りを入れた場合

8 mm 入る



【EZ-SHIFTER 付属品 寸法】

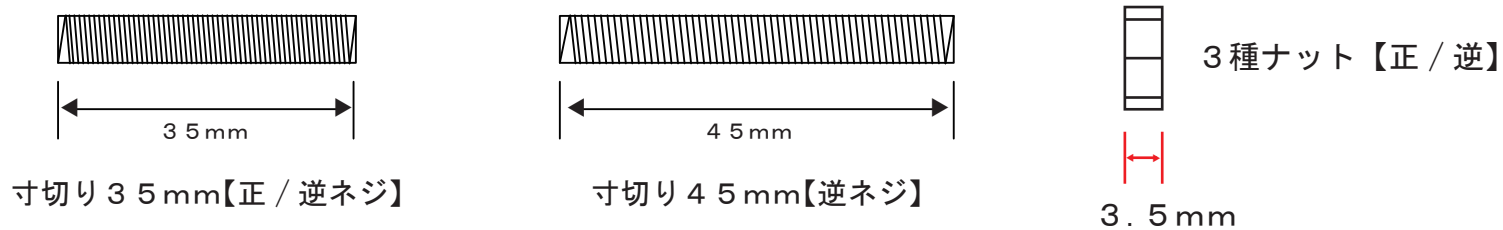

【EZ-SHIFTER 付属品 / 販売オプション品寸法】

先端からピロボール
センターまで

30 mm

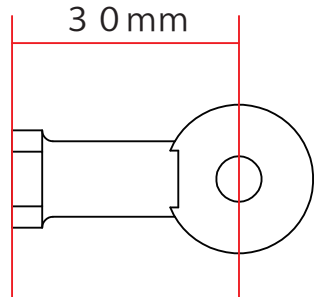

ロッドエンドFR / FL

先端からピロボール
センターまで

35 mm

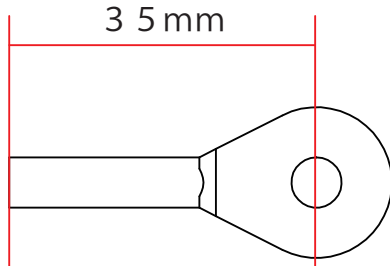

ロッドエンドMR / ML

先端からピロボール
センターまで

25 mm

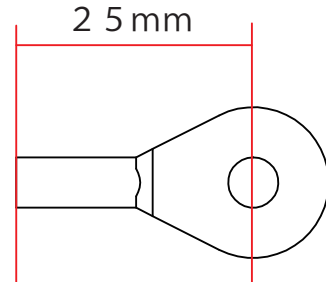

ロッドエンドMR / ML ショート

【ピロボール間の計算方法】

【計算例】

あくまで参考になります。

パターン①

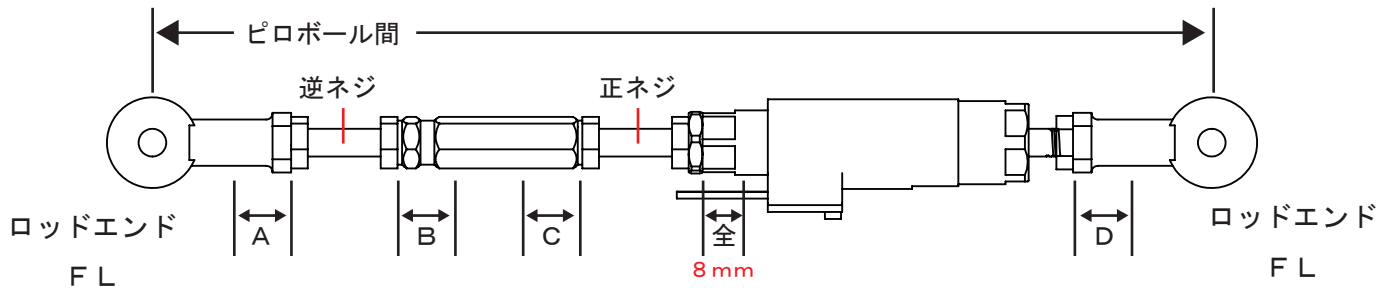

狙いたいピロボール間が **【250mm】** とします。

$$\begin{aligned} & \text{ロッドエンド FL} + \text{寸切りネジ【逆ネジ】長さ} + \text{シフトロッド} + \text{寸切りネジ【正ネジ】長さ} + \text{シフタースイッチ本体} + \text{ロッドエンド FL} \\ & 30\text{mm} + 35\text{mm} + ? + 35\text{mm} + 95\text{mm} + 30\text{mm} \\ & = \mathbf{225\text{mm}} \text{【シフトロッドの長さを抜いた数字の合計】} \end{aligned}$$

シフトロッド 70mm で仮定して計算した場合

$$\begin{aligned} & = 225\text{mm} \text{【シフトロッドの長さを抜いた合計】} + 70\text{mm} \text{【シフトロッドの長さ】} = 295\text{mm} \\ & = 295\text{mm} - 8\text{mm} - 12.5\text{mm} \text{【A】} - 8.5\text{mm} \text{【B】} - 8.5\text{mm} \text{【C】} - 11\text{mm} \text{【D】} = 246.5\text{mm} \text{ (狙いたいピロボール間より 3.5mm 飲み込んでいる)} \\ & = 295\text{mm} - 8\text{mm} - \mathbf{13\text{mm} \text{【A】}} - \mathbf{7\text{mm} \text{【B】}} - \mathbf{7\text{mm} \text{【C】}} - \mathbf{10\text{mm} \text{【D】}} = 250\text{mm} \text{ (最低 6mm は飲み込み量が必要な為、飲み込み量を調整して 250mm にする)} \end{aligned}$$

パターン①の項目の中で 250mm に近いのはこの辺りになります。



	シフトロッド 50				ピロボール間
	A	B	C	D	
最低飲み込み量	6	6	6	6	243
中間飲み込み量	12.5	8.5	8.5	11	226.5
最大飲み込み量	15	11	20	11	210

	シフトロッド 60				ピロボール間
	A	B	C	D	
最低飲み込み量	6	6	6	6	253
中間飲み込み量	12.5	8.5	8.5	11	236.5
最大飲み込み量	15	11	20	11	220

	シフトロッド 70				ピロボール間
	A	B	C	D	
最低飲み込み量	6	6	6	6	263
中間飲み込み量	12.5	8.5	8.5	11	246.5
最大飲み込み量	15	11	20	11	230

	シフトロッド 80				ピロボール間
	A	B	C	D	
最低飲み込み量	6	6	6	6	273
中間飲み込み量	12.5	8.5	8.5	11	256.5
最大飲み込み量	15	11	20	11	240

シフトロッドを選ぶ際は、**中間飲み込み量が狙いたいピロボール間に近い方が調整幅**がありますのでポジション変更の際でも調整が行いやすくなります。

シフトロッド 70mm またはシフトロッド 80mm あたりが使用するのに最適になる形になります。

これはあくまで目安ですのでしっかりと計測した上でご購入ください。

純正シフトロッドを使用する場合は飲み込み量を考慮した上で計算してください。

EZ-SHIFTER シフトロッドとオプションの組み合わせ

パターン①

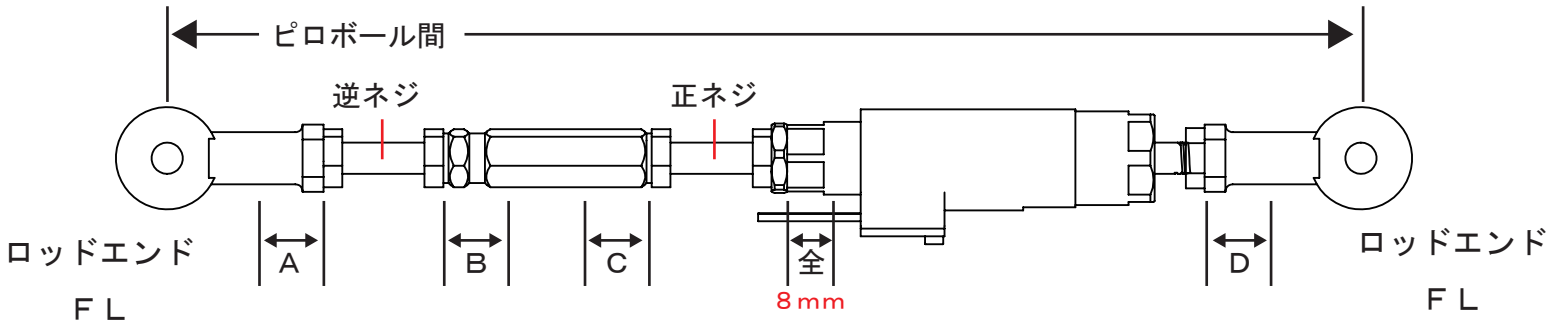

【表記は全てmm】

シフトロッド 30

	A	B	C	D	ピロボール間
最低飲み込み量	6	6	6	6	224
中間飲み込み量	12.5	8.5	8.5	11	207.5
最大飲み込み量	15	10	20	11	191

シフトロッド 40

	A	B	C	D	ピロボール間
最低飲み込み量	6	6	6	6	233
中間飲み込み量	12.5	8.5	8.5	11	216.5
最大飲み込み量	15	11	20	11	200

シフトロッド 50

	A	B	C	D	ピロボール間
最低飲み込み量	6	6	6	6	243
中間飲み込み量	12.5	8.5	8.5	11	226.5
最大飲み込み量	15	11	20	11	210

シフトロッド 60

	A	B	C	D	ピロボール間
最低飲み込み量	6	6	6	6	253
中間飲み込み量	12.5	8.5	8.5	11	236.5
最大飲み込み量	15	11	20	11	220

シフトロッド 70

	A	B	C	D	ピロボール間
最低飲み込み量	6	6	6	6	263
中間飲み込み量	12.5	8.5	8.5	11	246.5
最大飲み込み量	15	11	20	11	230

シフトロッド 80

	A	B	C	D	ピロボール間
最低飲み込み量	6	6	6	6	273
中間飲み込み量	12.5	8.5	8.5	11	256.5
最大飲み込み量	15	11	20	11	240

シフトロッド 90

	A	B	C	D	ピロボール間
最低飲み込み量	6	6	6	6	283
中間飲み込み量	12.5	8.5	8.5	11	266.5
最大飲み込み量	15	11	20	11	250

シフトロッド 100

	A	B	C	D	ピロボール間
最低飲み込み量	6	6	6	6	293
中間飲み込み量	12.5	8.5	8.5	11	276.5
最大飲み込み量	15	11	20	11	260

シフトロッド 110

	A	B	C	D	ピロボール間
最低飲み込み量	6	6	6	6	303
中間飲み込み量	12.5	8.5	8.5	11	286.5
最大飲み込み量	15	11	20	11	270

シフトロッド 120

	A	B	C	D	ピロボール間
最低飲み込み量	6	6	6	6	313
中間飲み込み量	12.5	8.5	8.5	11	296.5
最大飲み込み量	15	11	20	11	280

シフトロッド 130

	A	B	C	D	ピロボール間
最低飲み込み量	6	6	6	6	323
中間飲み込み量	12.5	8.5	8.5	11	306.5
最大飲み込み量	15	11	20	11	290

シフトロッド 140

	A	B	C	D	ピロボール間
最低飲み込み量	6	6	6	6	333
中間飲み込み量	12.5	8.5	8.5	11	316.5
最大飲み込み量	15	11	20	11	300

EZ-SHIFTER シフトロッドとオプションの組み合わせ

パターン②

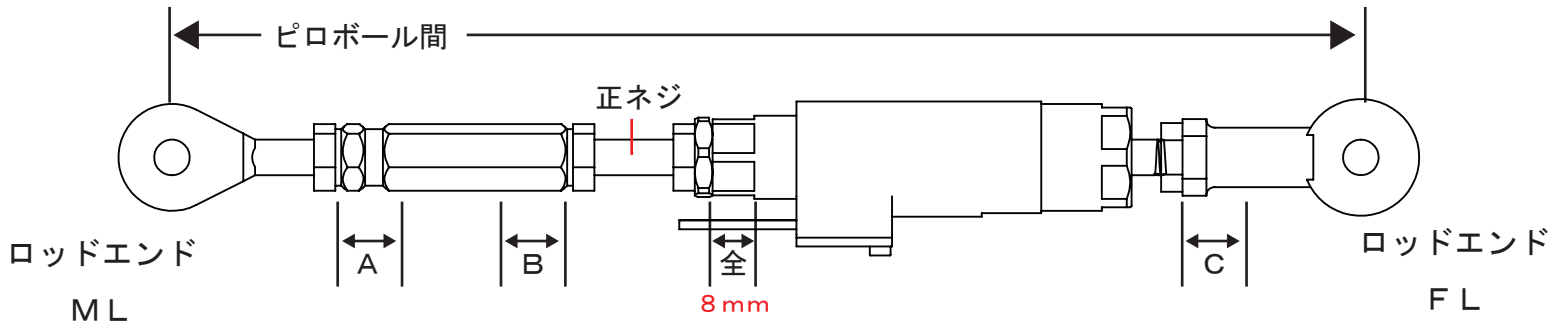

【表記は全てmm】

シフトロッド 30

	A	B	C	ピロボール間
最低飲み込み量	6	6	6	200
中間飲み込み量	11.5	11.5	10.5	183.5
最大飲み込み量	15	15	11	177

シフトロッド 40

	A	B	C	ピロボール間
最低飲み込み量	6	6	6	210
中間飲み込み量	13	13	8.5	193.5
最大飲み込み量	20	20	11	177

シフトロッド 50

	A	B	C	ピロボール間
最低飲み込み量	6	6	6	220
中間飲み込み量	13	13	8.5	203.5
最大飲み込み量	20	20	11	187

シフトロッド 60

	A	B	C	ピロボール間
最低飲み込み量	6	6	6	230
中間飲み込み量	13	13	8.5	213.5
最大飲み込み量	20	20	11	197

シフトロッド 70

	A	B	C	ピロボール間
最低飲み込み量	6	6	6	240
中間飲み込み量	13	13	8.5	223.5
最大飲み込み量	20	20	11	207

シフトロッド 80

	A	B	C	ピロボール間
最低飲み込み量	6	6	6	250
中間飲み込み量	13	13	8.5	233.5
最大飲み込み量	20	20	11	217

シフトロッド 90

	A	B	C	ピロボール間
最低飲み込み量	6	6	6	260
中間飲み込み量	13	13	8.5	243.5
最大飲み込み量	20	20	11	227

シフトロッド 100

	A	B	C	ピロボール間
最低飲み込み量	6	6	6	270
中間飲み込み量	13	13	8.5	253.5
最大飲み込み量	20	20	11	237

シフトロッド 110

	A	B	C	ピロボール間
最低飲み込み量	6	6	6	280
中間飲み込み量	13	13	8.5	263.5
最大飲み込み量	20	20	11	247

シフトロッド 120

	A	B	C	ピロボール間
最低飲み込み量	6	6	6	290
中間飲み込み量	13	13	8.5	273.5
最大飲み込み量	20	20	11	257

シフトロッド 130

	A	B	C	ピロボール間
最低飲み込み量	6	6	6	300
中間飲み込み量	13	13	8.5	283.5
最大飲み込み量	20	20	11	267

シフトロッド 140

	A	B	C	ピロボール間
最低飲み込み量	6	6	6	310
中間飲み込み量	13	13	8.5	293.5
最大飲み込み量	20	20	11	277

EZ-SHIFTER シフトロッドとオプションの組み合わせ

パターン③

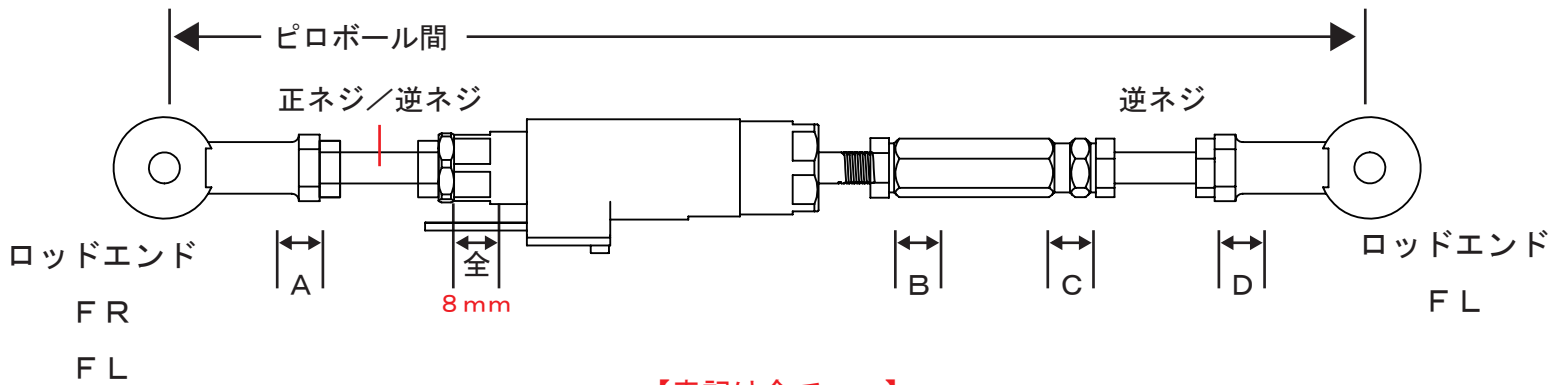

【表記は全てmm】

シフトロッド 30

	A	B	C	D	ピロボール間	A	B	C	D	ピロボール間
最低飲み込み量	6	6	6	6	2 2 3	6	6	6	6	2 3 3
中間飲み込み量	15	8.5	8.5	6	2 0 9	15	8.5	8.5	6	2 1 9
最大飲み込み量	15	11	11	15	1 9 5	15	11	11	15	2 0 5

シフトロッド 50

	A	B	C	D	ピロボール間	A	B	C	D	ピロボール間
最低飲み込み量	6	6	6	6	2 4 3	6	6	6	6	2 5 3
中間飲み込み量	15	8.5	8.5	6	2 2 9	15	8.5	8.5	6	2 3 9
最大飲み込み量	15	11	11	15	2 1 5	15	11	11	15	2 2 5

シフトロッド 70

	A	B	C	D	ピロボール間	A	B	C	D	ピロボール間
最低飲み込み量	6	6	6	6	2 6 3	6	6	6	6	2 7 3
中間飲み込み量	15	8.5	8.5	6	2 4 9	15	8.5	8.5	6	2 5 9
最大飲み込み量	15	11	11	15	2 3 5	15	11	11	15	2 4 5

シフトロッド 90

	A	B	C	D	ピロボール間	A	B	C	D	ピロボール間
最低飲み込み量	6	6	6	6	2 8 3	6	6	6	6	2 9 3
中間飲み込み量	15	8.5	8.5	6	2 6 9	15	8.5	8.5	6	2 7 9
最大飲み込み量	15	11	11	15	2 5 5	15	11	11	15	2 6 5

シフトロッド 110

	A	B	C	D	ピロボール間	A	B	C	D	ピロボール間
最低飲み込み量	6	6	6	6	3 0 3	6	6	6	6	3 1 3
中間飲み込み量	15	8.5	8.5	6	2 8 9	15	8.5	8.5	6	2 9 9
最大飲み込み量	15	11	11	15	2 7 5	15	11	11	15	2 8 5

シフトロッド 130

	A	B	C	D	ピロボール間	A	B	C	D	ピロボール間
最低飲み込み量	6	6	6	6	3 2 3	6	6	6	6	3 3 3
中間飲み込み量	15	8.5	8.5	6	3 0 9	15	8.5	8.5	6	3 1 9
最大飲み込み量	15	11	11	15	2 9 5	15	11	11	15	3 0 5

シフトロッド 40

	A	B	C	D	ピロボール間	A	B	C	D	ピロボール間
最低飲み込み量	6	6	6	6	2 2 3	6	6	6	6	2 3 3
中間飲み込み量	15	8.5	8.5	6	2 0 9	15	8.5	8.5	6	2 1 9
最大飲み込み量	15	11	11	15	1 9 5	15	11	11	15	2 0 5

シフトロッド 60

	A	B	C	D	ピロボール間	A	B	C	D	ピロボール間
最低飲み込み量	6	6	6	6	2 4 3	6	6	6	6	2 5 3
中間飲み込み量	15	8.5	8.5	6	2 2 9	15	8.5	8.5	6	2 3 9
最大飲み込み量	15	11	11	15	2 1 5	15	11	11	15	2 2 5

シフトロッド 80

	A	B	C	D	ピロボール間	A	B	C	D	ピロボール間
最低飲み込み量	6	6	6	6	2 6 3	6	6	6	6	2 7 3
中間飲み込み量	15	8.5	8.5	6	2 4 9	15	8.5	8.5	6	2 5 9
最大飲み込み量	15	11	11	15	2 3 5	15	11	11	15	2 4 5

シフトロッド 100

	A	B	C	D	ピロボール間	A	B	C	D	ピロボール間
最低飲み込み量	6	6	6	6	2 8 3	6	6	6	6	2 9 3
中間飲み込み量	15	8.5	8.5	6	2 6 9	15	8.5	8.5	6	2 7 9
最大飲み込み量	15	11	11	15	2 5 5	15	11	11	15	2 6 5

シフトロッド 120

	A	B	C	D	ピロボール間	A	B	C	D	ピロボール間
最低飲み込み量	6	6	6	6	3 0 3	6	6	6	6	3 1 3
中間飲み込み量	15	8.5	8.5	6	2 8 9	15	8.5	8.5	6	2 9 9
最大飲み込み量	15	11	11	15	2 7 5	15	11	11	15	2 8 5

シフトロッド 140

	A	B	C	D	ピロボール間	A	B	C	D	ピロボール間
最低飲み込み量	6	6	6	6	3 2 3	6	6	6	6	3 3 3
中間飲み込み量	15	8.5	8.5	6	3 0 9	15	8.5	8.5	6	3 1 9
最大飲み込み量	15	11	11	15	2 9 5	15	11	11	15	3 0 5

EZ-SHIFTER シフトロッドとオプションの組み合わせ

パターン④

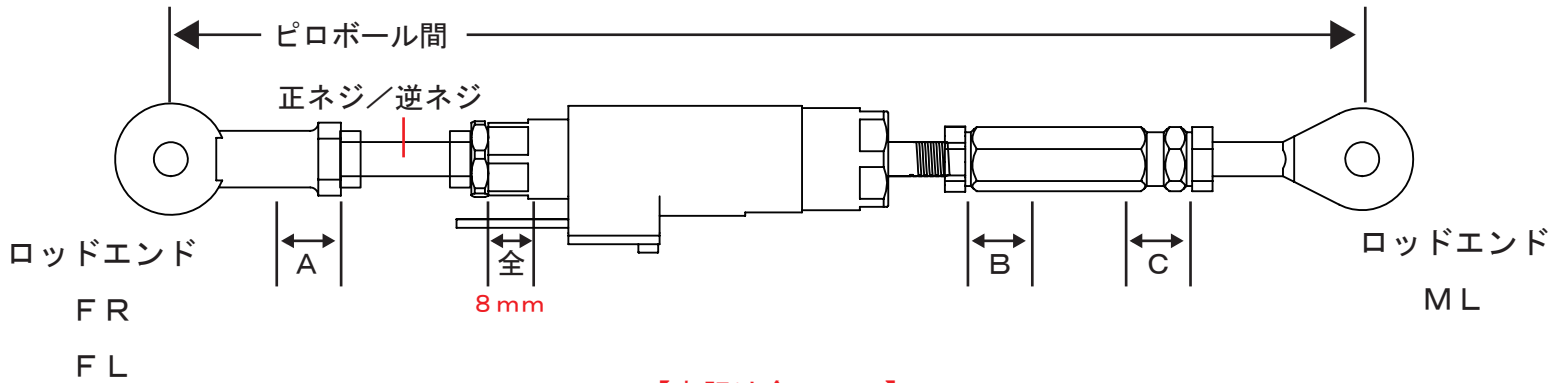

【表記は全てmm】

シフトロッド 30

	A	B	C	ピロボール間
最低飲み込み量	6	6	6	200
中間飲み込み量	14.5	8.5	8.5	186.5
最大飲み込み量	15	11	19	173

シフトロッド 40

	A	B	C	ピロボール間
最低飲み込み量	6	6	6	210
中間飲み込み量	15	8.5	8.5	196
最大飲み込み量	15	11	20	182

シフトロッド 50

	A	B	C	ピロボール間
最低飲み込み量	6	6	6	220
中間飲み込み量	15	8.5	8.5	206
最大飲み込み量	15	11	20	192

シフトロッド 60

	A	B	C	ピロボール間
最低飲み込み量	6	6	6	230
中間飲み込み量	15	8.5	8.5	216
最大飲み込み量	15	11	20	202

シフトロッド 70

	A	B	C	ピロボール間
最低飲み込み量	6	6	6	240
中間飲み込み量	15	8.5	8.5	226
最大飲み込み量	15	11	20	212

シフトロッド 80

	A	B	C	ピロボール間
最低飲み込み量	6	6	6	250
中間飲み込み量	15	8.5	8.5	236
最大飲み込み量	15	11	20	222

シフトロッド 90

	A	B	C	ピロボール間
最低飲み込み量	6	6	6	260
中間飲み込み量	15	8.5	8.5	246
最大飲み込み量	15	11	20	232

シフトロッド 100

	A	B	C	ピロボール間
最低飲み込み量	6	6	6	270
中間飲み込み量	15	8.5	8.5	256
最大飲み込み量	15	11	20	242

シフトロッド 110

	A	B	C	ピロボール間
最低飲み込み量	6	6	6	280
中間飲み込み量	15	8.5	8.5	266
最大飲み込み量	15	11	20	252

シフトロッド 120

	A	B	C	ピロボール間
最低飲み込み量	6	6	6	290
中間飲み込み量	15	8.5	8.5	276
最大飲み込み量	15	11	20	262

シフトロッド 130

	A	B	C	ピロボール間
最低飲み込み量	6	6	6	300
中間飲み込み量	15	8.5	8.5	286
最大飲み込み量	15	11	20	272

シフトロッド 140

	A	B	C	ピロボール間
最低飲み込み量	6	6	6	310
中間飲み込み量	15	8.5	8.5	296
最大飲み込み量	15	11	20	282

EZ-SHIFTER シフトロッドとオプションの組み合わせ

パターン⑤

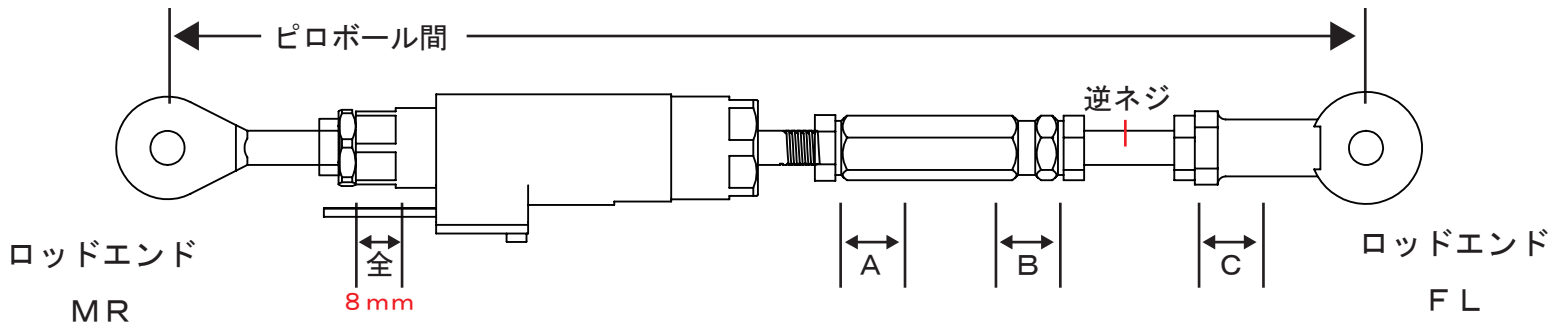

【表記は全てmm】

シフトロッド 30

	A	B	C
最低飲み込み量	6	6	6
中間飲み込み量	8.5	8.5	10.5
最大飲み込み量	11	11	15

	ピロボール間
最低飲み込み量	200
中間飲み込み量	190.5
最大飲み込み量	181

シフトロッド 40

	A	B	C	ピロボール間
最低飲み込み量	6	6	6	210
中間飲み込み量	8.5	8.5	10.5	200.5
最大飲み込み量	11	11	15	191

シフトロッド 50

	A	B	C
最低飲み込み量	6	6	6
中間飲み込み量	8.5	8.5	10.5
最大飲み込み量	11	11	15

	ピロボール間
最低飲み込み量	220
中間飲み込み量	210.5
最大飲み込み量	201

シフトロッド 60

	A	B	C	ピロボール間
最低飲み込み量	6	6	6	230
中間飲み込み量	8.5	8.5	10.5	220.5
最大飲み込み量	11	11	15	211

シフトロッド 70

	A	B	C
最低飲み込み量	6	6	6
中間飲み込み量	8.5	8.5	10.5
最大飲み込み量	11	11	15

	ピロボール間
最低飲み込み量	240
中間飲み込み量	230.5
最大飲み込み量	221

シフトロッド 80

	A	B	C	ピロボール間
最低飲み込み量	6	6	6	250
中間飲み込み量	8.5	8.5	10.5	240.5
最大飲み込み量	11	11	15	231

シフトロッド 90

	A	B	C
最低飲み込み量	6	6	6
中間飲み込み量	8.5	8.5	10.5
最大飲み込み量	11	11	15

	ピロボール間
最低飲み込み量	260
中間飲み込み量	250.5
最大飲み込み量	241

シフトロッド 100

	A	B	C	ピロボール間
最低飲み込み量	6	6	6	270
中間飲み込み量	8.5	8.5	10.5	260.5
最大飲み込み量	11	11	15	251

シフトロッド 110

	A	B	C
最低飲み込み量	6	6	6
中間飲み込み量	8.5	8.5	10.5
最大飲み込み量	11	11	15

	ピロボール間
最低飲み込み量	280
中間飲み込み量	270.5
最大飲み込み量	261

シフトロッド 120

	A	B	C	ピロボール間
最低飲み込み量	6	6	6	290
中間飲み込み量	8.5	8.5	10.5	280.5
最大飲み込み量	11	11	15	271

シフトロッド 130

	A	B	C
最低飲み込み量	6	6	6
中間飲み込み量	8.5	8.5	10.5
最大飲み込み量	11	11	15

	ピロボール間
最低飲み込み量	300
中間飲み込み量	290.5
最大飲み込み量	281

シフトロッド 140

	A	B	C	ピロボール間
最低飲み込み量	6	6	6	310
中間飲み込み量	8.5	8.5	10.5	300.5
最大飲み込み量	11	11	15	291

EZ-SHIFTER シフトロッドとオプションの組み合わせ

パターン⑥

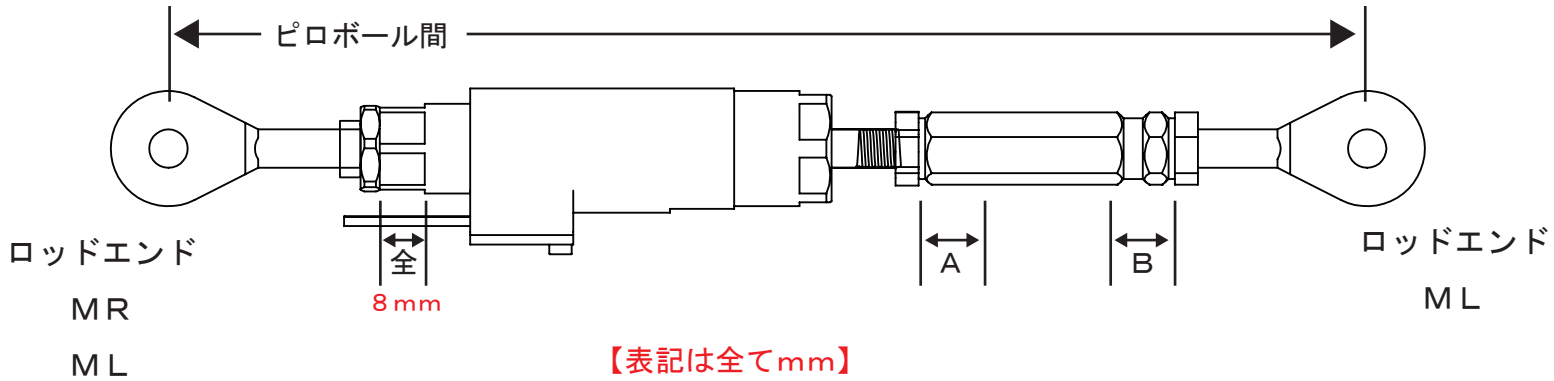

シフトロッド 30				シフトロッド 40			
	A	B	ピロボール間		B	ピロボール間	
最低飲み込み量	6	6	177	6	6	187	
中間飲み込み量	8.5	12.5	178	8.5	13	177.5	
最大飲み込み量	11	19	169	11	20	168	

シフトロッド 50				シフトロッド 60			
	A	B	ピロボール間		B	ピロボール間	
最低飲み込み量	6	6	197	6	6	207	
中間飲み込み量	8.5	13	187.5	8.5	13	197.5	
最大飲み込み量	11	20	178	11	20	188	

シフトロッド 70				シフトロッド 80			
	A	B	ピロボール間		B	ピロボール間	
最低飲み込み量	6	6	217	6	6	227	
中間飲み込み量	8.5	13	207.5	8.5	13	217.5	
最大飲み込み量	11	20	198	11	20	208	

シフトロッド 90				シフトロッド 100			
	A	B	ピロボール間		B	ピロボール間	
最低飲み込み量	6	6	237	6	6	247	
中間飲み込み量	8.5	13	227.5	8.5	13	237.5	
最大飲み込み量	11	20	218	11	20	228	

シフトロッド 110				シフトロッド 120			
	A	B	ピロボール間		B	ピロボール間	
最低飲み込み量	6	6	257	6	6	267	
中間飲み込み量	8.5	13	247.5	8.5	13	257.5	
最大飲み込み量	11	20	238	11	20	248	

シフトロッド 130				シフトロッド 140			
	A	B	ピロボール間		B	ピロボール間	
最低飲み込み量	6	6	277	6	6	287	
中間飲み込み量	8.5	13	267.5	8.5	13	277.5	
最大飲み込み量	11	20	258	11	20	268	

EZ-SHIFTER シフトロッドとオプションの組み合わせ

パターンロッド無し①

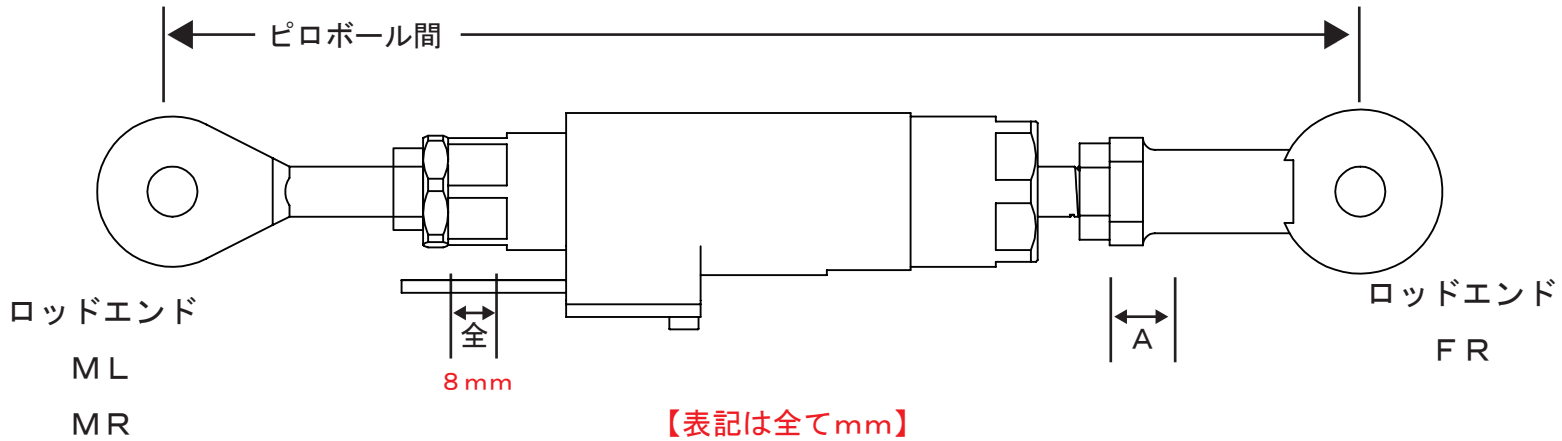

【表記は全てmm】

シフトロッド 無し

	A	ピロボール間
最低飲み込み量	6	147
中間飲み込み量	8.5	144.5
最大飲み込み量	11	142

パターンロッド無し②

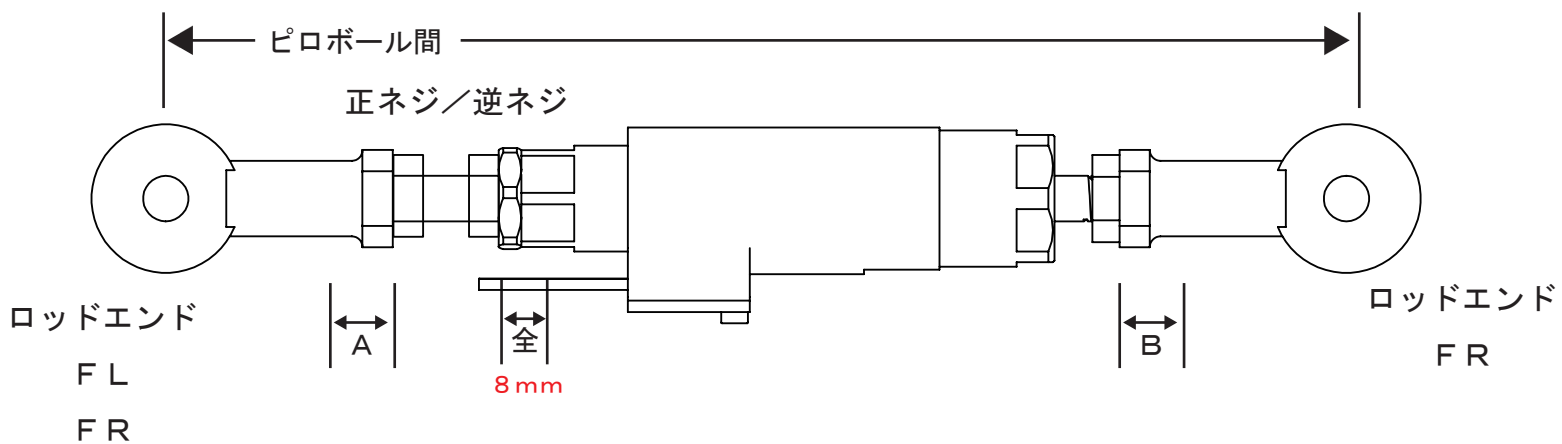

【表記は全てmm】

シフトロッド 無し

	A	B	ピロボール間
最低飲み込み量	6	6	170
中間飲み込み量	10.5	8.5	163
最大飲み込み量	15	11	156