

**ラインナップ**

**電子スロットル車 シフトアップ/シフトダウン/ブリッピング対応**



**CBR250RR 17-**

本体価格 ¥63,000 (税別)  
品番: EZ-SFR-4180

通信装置 (オプション) ¥8,000 (税別)

バックステップ取付には本体以外に各社に対応するオプションが必要になります。  
逆シフトを使用する際は、別途 PC 通信装置を購入し、シフトスイッチの設定をしてください。

- シフトアップ
- シフトダウン
- ブリッピング

バックステップ  
BabyFace  
BEET  
STRIKER  
ZNIC  
フィッティング済み



**YZF-R1/R1M 15-**

本体価格 ¥63,000 (税別) 品番: EZ-SFR-4360

通信装置 (オプション) ¥8,000 (税別)

PWR1 でセッティングをしています。それ以外のモードではシフトダウン・ブリッピングが作動しない恐れがあります。  
PWR2 ~ 4 でのシフトダウンは最適なセッティングではない為、別途通信装置を購入して頂き、セッティングが必要となります。  
バックステップのフィッティングは未確認です。  
純正ステップでのフィッティングになります。

- シフトアップ
- シフトダウン
- ブリッピング



**MT-09 ABS無し/ABS有り対応**

本体価格 ¥63,000 (税別) 品番: EZ-SFR-4350

通信装置 (オプション) ¥8,000 (税別)

A モードでセッティングをしています。STD モード・B モードは作動確認済みです。  
STD モード・B モードでは最適なセッティングではない為、別途通信装置を購入して頂き、セッティングが必要となります。  
バックステップのフィッティングは未確認です。  
純正ステップでのフィッティングになります。

- シフトアップ
- シフトダウン
- ブリッピング



**シフトアップのみ対応**

**ZRX1200DAEG【バックステップ専用】**

本体価格 ¥60,000 (税別) 品番: EZ-SFR-4710-II

通信装置 (オプション) ¥8,000 (税別)

シフトアップのみ対応

バックステップ取付には本体以外に各社に対応するオプションが必要になります。  
逆シフトを使用する際は、別途 PC 通信装置を購入し、シフトスイッチの設定をしてください。

バックステップ  
BabyFace  
BEET  
STRIKER  
WR'S  
Wheelie  
K-FACTORY  
フィッティング済み



**Z900RS【純正ステップ対応】**

本体価格 ¥63,000 (税別) 品番: EZ-SFR-8010

通信装置 (オプション) ¥8,000 (税別)

シフトアップのみ対応

バックステップ取付には本体以外に各社に対応するオプションが必要になります。  
逆シフトを使用する際は、別途 PC 通信装置を購入し、シフトスイッチの設定をしてください。

バックステップ  
BabyFace  
BEET  
STRIKER  
フィッティング済み

**バックステップ対応**

オプションのシフトロッド / ロッドエンド / カラーなどを使用することにより、さまざまな各社バックステップに対応します。  
長さはピロボール間の長さを測定して頂き、必要なシフトロッド / ロッドエンドなどを購入してください。

**CBR250RR での純正ステップの計測例**

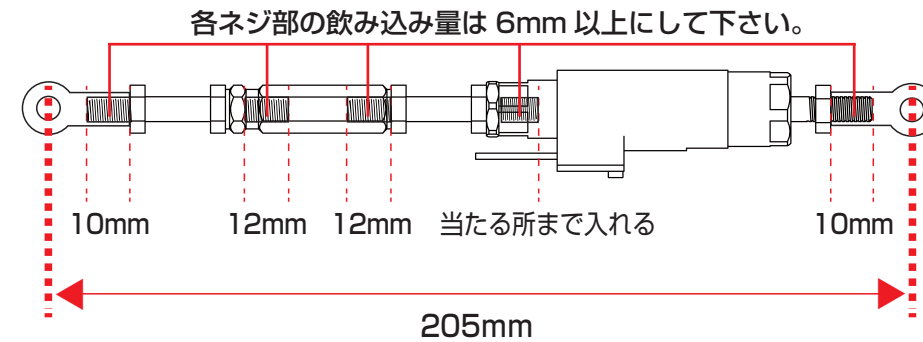

写真は BabyFace 製バックステップ

**EZ-SHIFTER オプション**



PC 通信装置  
¥8,000 (税別)

シフタースイッチのセッティングを自分好みに変更したい場合やバックステップ取付時に  
逆シフトを使用する場合にシフタースイッチの設定を変更する際に使用します。  
※セッティング済みですので取付てすぐに使用が可能です。再設定の必要はありません。



カラー 5mm ボルト付き  
¥1,000 (税別)



各種シフトロッド  
30mm ~ 90mm 各種 ¥3,000 (税別)  
100mm ~ 110mm 各種 ¥3,500 (税別)



ロッドエンド  
各種 ¥1,800 (税別)